

City Floh 25-27

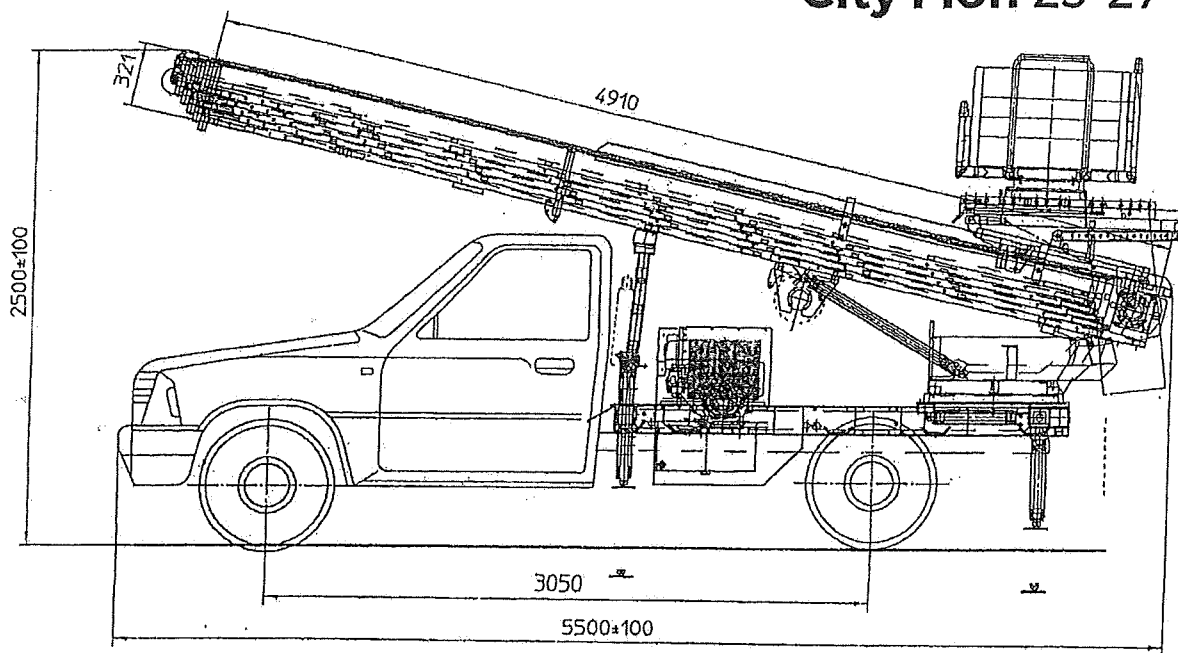

Dati Tecnici

Altezza massima di lavoro	27 mt.c.a.
Lunghezza complessiva	551 cm c.a.
Larghezza complessiva	173 cm c.a.
Altezza in punta	255 cm c.a.
Portata massima	300 kg
Struttura	n.6 profili in alluminio
Sfilo elementi	Verricello Idraulico
Dimensioni cesta chiusa	150 X 85 cm c.a.
Dimensioni cesta aperta	262 X 141 cm c.a.
Sistema di livellamento cesta	Automatico con doppio pistone
Freni d'emergenza	A paracadute con pistone e molla
Ruote di testa	Estensibili
Comandi	Doppi comandi di testa e pulsantiera a filo
Cesta di carico	Sistema di rotazione e scorrimento
Possibili motorizzazioni	PTO / Motore termico o elettroidraulico

* tutti i dati tecnici sono passibili di modifica senza nessun preavviso



Cem Group srl

www.cemelevatori.it
info@cemelevatori.it

☎ 800 960164



Via Newton, 10 - 20019
 Settimo Milanese (MI)

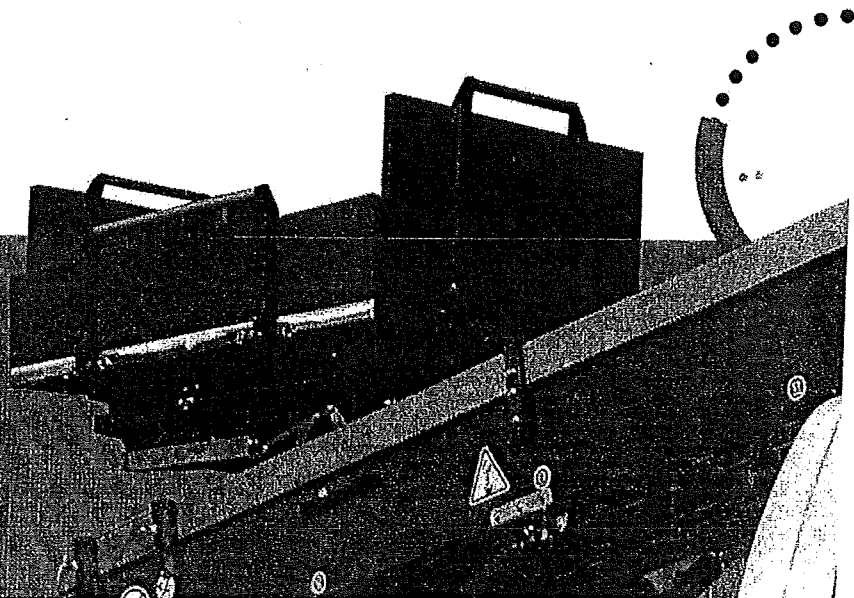

3 Dati tecnici

3.1 Dimensioni

4363-003

3.1.1 Dimensioni

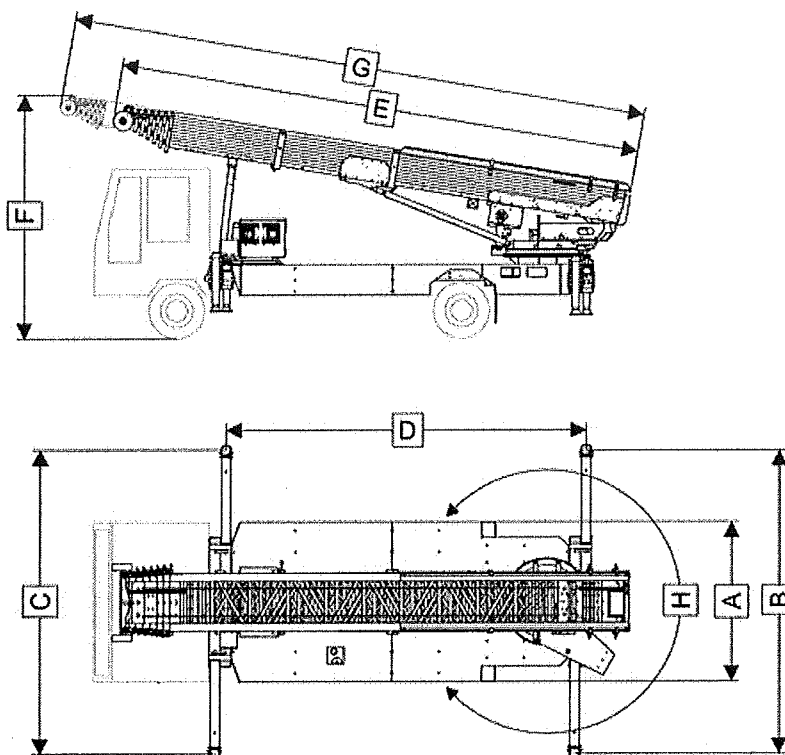

Contra 27 WH-M

Misura	Denominazione	Valore	Unità
A	Larghezza in posizione di trasporto	2000	mm
B	Distanza supporti larghezza posteriore	3250	mm
C	Distanza supporti larghezza anteriore	2350	mm
D	Distanza supporti lunghezza	*	mm
E	Lunghezza di rientro braccio	5400	mm
F	Altezza massima di montaggio	*	mm
G	Lunghezza di estrazione braccio	27500	mm
H	Raggio d'azione massimo braccio	360	°

* Il valore può essere diverso a seconda del veicolo trainante e deve essere rilevato.